



CARACTERÍSTICAS

- Exterior en acero inox y esquinas redondeadas.
- Bandeja superior en acero inox pulido, en mod. F-15, F-25 y F-50.
- Sistema de refrigeración por intercambio directo. La conexión a la red de suministro y el serpentín en acero inoxidable permiten obtener máxima higiene impidiendo las acumulaciones de agua.

TECHNICAL FEATURES

- Stainless steel exterior with rounded corners.
- Polished stainless steel upper tray in F-15, F-25 and F-50 models.
- Direct exchange cooling system. Connection to the water mains through the stainless steel coil ensures maximum hygiene and prevents stagnant water.

CARACTERÍSTIQUE

- Extérieur en acier inox et angles arrondis.
- Plateau supérieur en acier inox poli, en mod. F-15, F-25 et F-50
- Système de refroidissement à détente directe. Le branchement au réseau d'eau à l'aide du serpentín en acier inox assure un maximum d'hygiène et empêche toute stagnation d'eau.

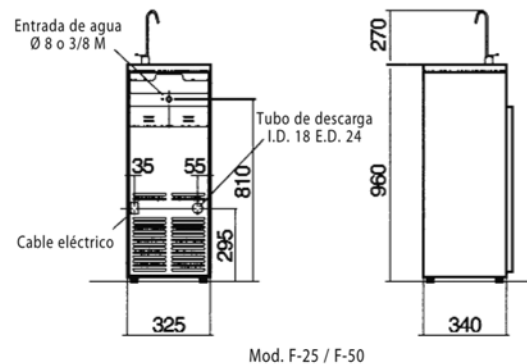
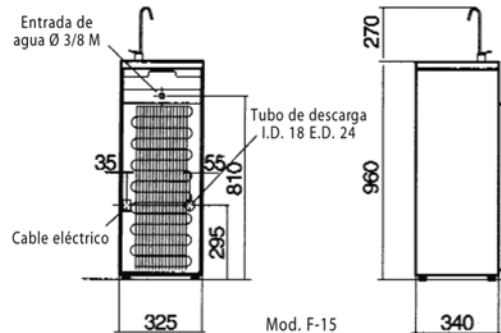

DESCRIPCIÓN	FUENTES DE AGUA FRÍA		
	F-15	F-25	F-50
Tensión (V) / Frecuencia (Hz)	230/50	230/50	230/50
Potencia compresor (HP)	1/10	1/6	1/4
Potencia absorbida (w)	150	190	250
Producción de agua (l/h)	15	25	50
T° Salida de agua (°C)	+8/+12	+8/+12	+8/+12
Capacidad cubeta (l)	-	-	-
Sistema de enfriamiento	Serpentín directo	Serpentín directo	Serpentín directo
Sistema de condensación	Estática	Ventilada	Ventilada
Volumen embalaje (m3)	0,18	0,18	0,18
Peso Bruto/Neto (Kg)	29/27	31/29	33/31

Dimensiones Ext. (mm) / Ext. Dimensions (mm) / Dimension Ext. (mm) - Capacidad (l) / Capacity (l) / Capacité (l) - Sup. Exp. (m2) / Exp. Surface (m2) / Surface Expo (m2) - Regimen de Tª (°C) / Temp. Regim (°C) / Régime Temp. (°C) - Potencia (W) / Power (W) / Puissance (W) - Peso Bruto-Neto (Kg) / Gross-Net Weight / Poids Brut-Net - Vol. Emb. (m3) / Packing Vol. (m3) - Volume Embalé (m3)

Estas características podrán ser modificadas sin previo aviso. These specifications are liable to be changed without previous warning. Ces spécifications peuvent être modifiées sans préavis.

www.comersa.es



F-15 INOX

CÓDIGO	MODELO	
2FAFX00002	F-15 INOX. PULSADOR Y LLENAJARRAS	752 €
2FAFX00004	F-25 INOX. PEDAL Y LLENAJARRAS	928 €
2FAFX00005	F-50 PULSADOR Y LLENAJARRAS	945 €



Detalle interior fuente