

5.6 Filtro de aceite OFC-50

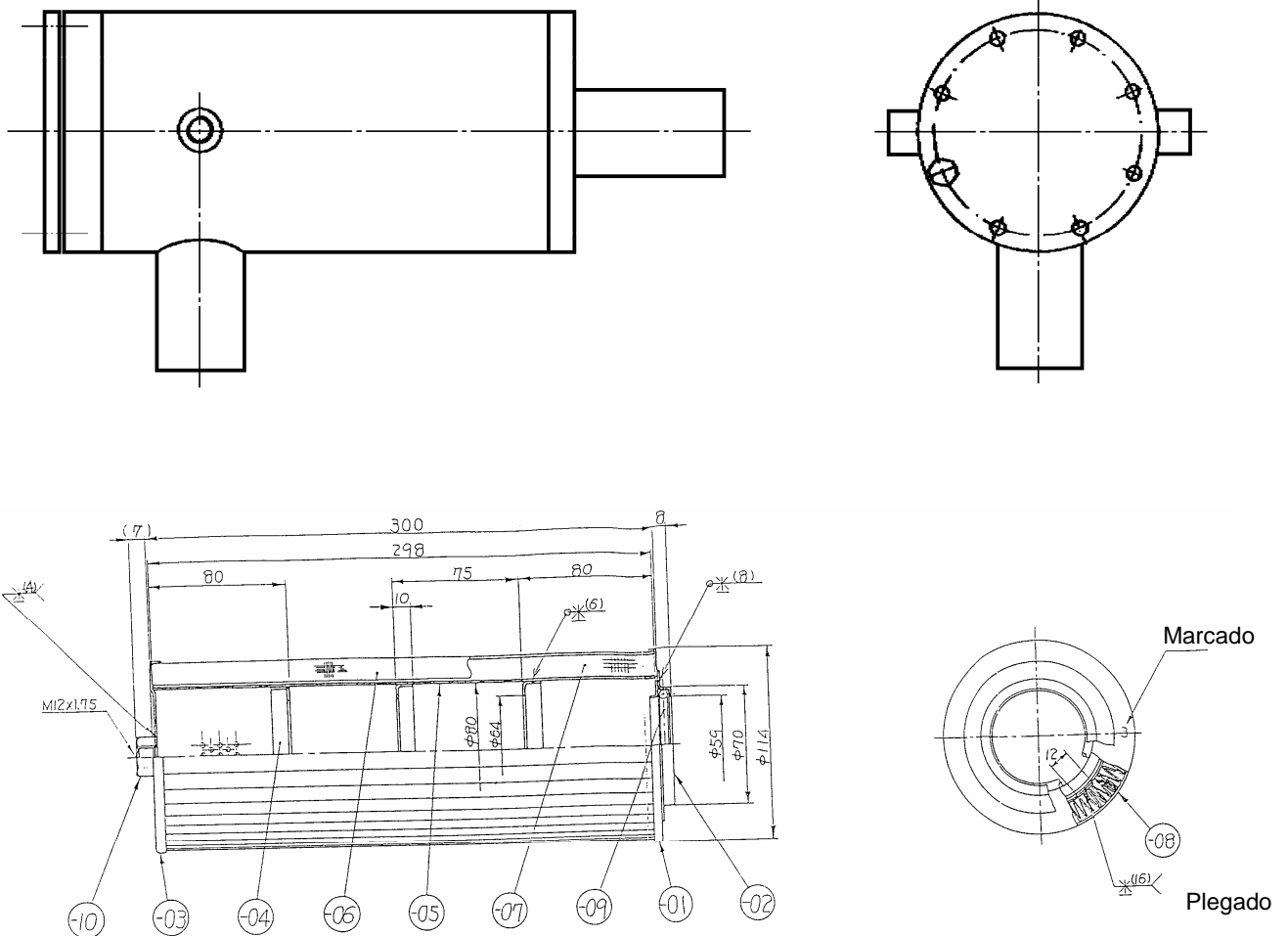

Especificación

1. Aceite : Clase ISO 68
2. Refrigerante : NH3, HFC/CFC
3. Caudal : 400 l/min. (Dp = 0,2 bar, 65 Cst)
4. Máximo tamaño de partículas : 44 μ (300 mesh)

N.º	Descripción	Material	Cant.	Nota
1	Placa	SPCC	1	
2	Cubierta de junta tórica	SPCC	1	
3	Placa	SPCC	1	
4	Anillo	SPGD	3	
5	Tambor interno	SPCC	1	
6	Tamiz	SJ316-W1	1	300 mesh
7	Soporte de tamiz	SUS304-W1	1	60 mesh
8	Presilla	SPTÉ	1	
9	Junta tórica	NBR	1	
10	Tuerca soldada	SWRM10	1	