



**PUERTA FRIGORÍFICA
PIVOTANTE**



PUERTA FRIGORÍFICA

Pivotante

Puerta frigorífica pivotante, ideal para uso en cámaras frigoríficas de:

- Conservación (+0°C).
- Congelación (-20°C).
- Túneles de congelación (-40°C).



MATERIALES Y COMPONENTES

Marco

- Construido con **perfilería de aluminio anodizado de 20 micras** color plata pulida (el espesor de esta capa condiciona la protección del perfil). El anodizado aumenta la resistencia a la abrasión y corrosión del aluminio y proporciona coloración a las piezas a través del tintado. Los perfiles anodizados se fabrican a través de procesos certificados, mediante el **sello de calidad Qualanod**.

- Este perfil **dispone de puente de rotura térmica y alojamiento**, para la resistencia calefactora en aplicaciones de temperatura de congelación.



Hoja

- Está compuesta por un **bastidor de aluminio anodizado** color plata y **chapa de acero estructural**, de espesor **0,6mm**, con terminación lacada en blanco.

- El **núcleo de espuma rígida de poliisocianurato (PIR)**, densidad nominal 40-45kg/m³, tiene un excelente comportamiento ante el fuego y una elevada capacidad aislante, que mejoran sustancialmente las propiedades de las espumas con núcleo de poliuretano PUR tradicional.

- Dispone de **burlete doble perimetral de EPDM** flexible que asegura una perfecta hermeticidad y de fácil sustitución.

Herrajes

- **Cerradura STUV modelo Optional**, con sistema de apertura impacto-presión. Dispone de palanca con llave exterior y maneta interior de emergencia-antipánico.

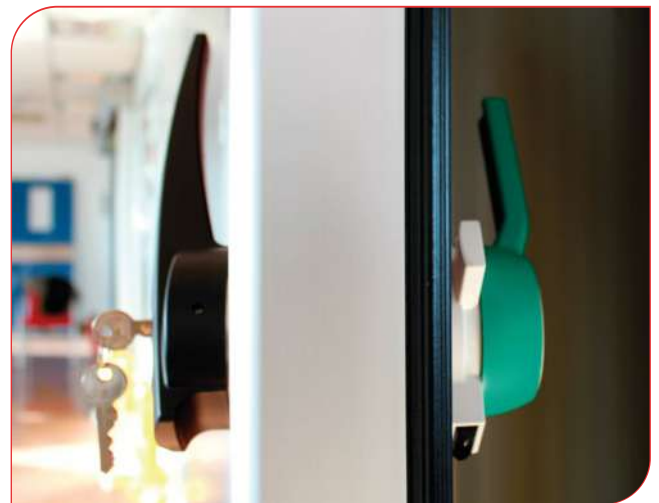

- Fabricada de material termoplástico de tipo poliamida PA6, posee alta resistencia, dureza, rigidez, resistencia al desgaste y a la abrasión, con bajo coeficiente de fricción. Ideal para piezas antifricción y piezas mecánicas sujetas a elevadas temperaturas y que deban resistir hidrocarburos y disolventes.

- **Temperatura de uso continuo, sin carga: -40 a +100 °C.**

- **Bisagras STUV Varioflex:** fabricadas con material Zinc color gris, con ángulo de apertura máxima 180° y posición de retención a los 120°. Es ajustable en tres sentidos 3D.



Colores

Disponemos de gran variedad de colores RAL para atender las necesidades de cada cliente.



Recubrimientos

- Disponemos de una **amplia gama de recubrimientos** para garantizar la máxima durabilidad, incluso en los ambientes más agresivos: PET 55 μ , Granite HDX 55 μ , acero lacado 25 μ , Inox 304/316, Fenólico, poliéster reforzado con fibra de vidrio (PRFV).

OPCIONES

- ✓ Cerradura G-5520 y G-5521 con llave
- ✓ ISO-Mirilla
- ✓ Protecciones en la hoja inox-aluminio-polietileno
- ✓ Marco para fijación a obra
- ✓ Marco rodado
- ✓ Pieza escalón o paso carretilla sobreelevado
- ✓ Sistema capilla para paso aéreo
- ✓ Barra antipánico
- ✓ Marco lacado en blanco
- ✓ Puerta pivotante de doble hoja
- ✓ Bisagras con muelle retorno
- ✓ Portillones a medida

DETALLES

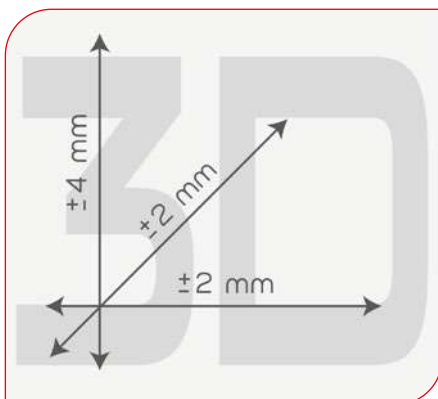

Bisagras STUV Varioflex, ajustables en los 3 sentidos 3D.



Marco telescópico con rotura de puente térmico frontal: sistema innovador de marco y contramarco telescópico (± 40 mm) para adaptar perfectamente la fijación a pared de panel o muro obra, de (60-100 / 100-140 / 140-180 / 180-220)mm sin importar la medida de longitud.



Bulete perimetral de EPDM flexible con fijación a la hoja mediante una flecha alojada en el perfil de alojamiento. De fácil sustitución.

MEDIDAS

Vista exterior

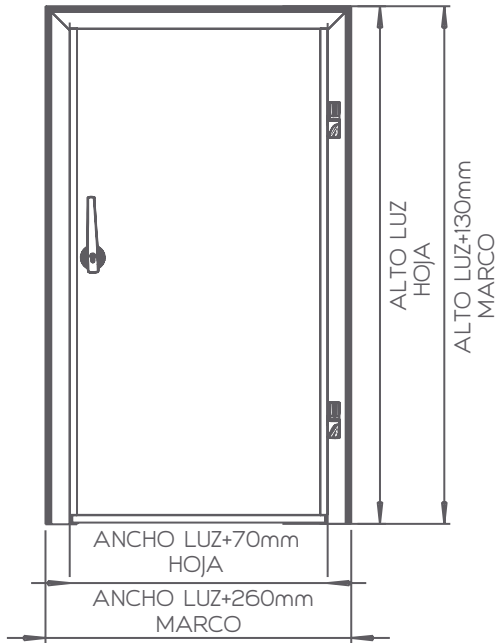

Medidas hueco

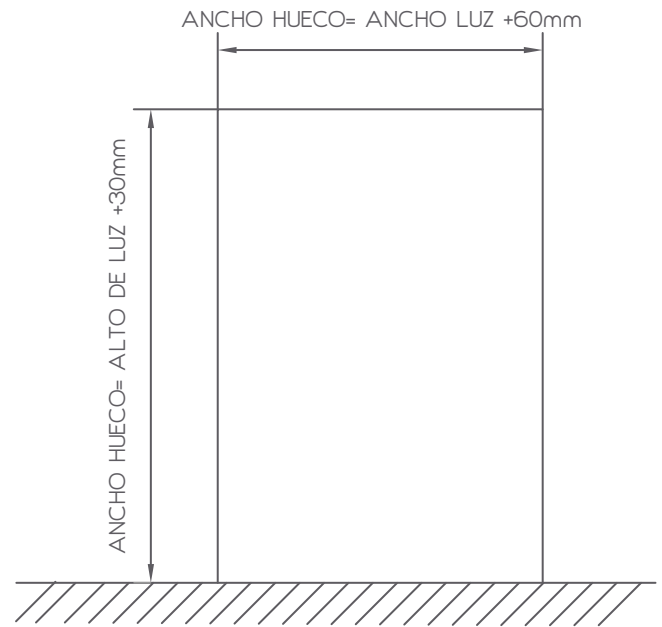

Vista lateral

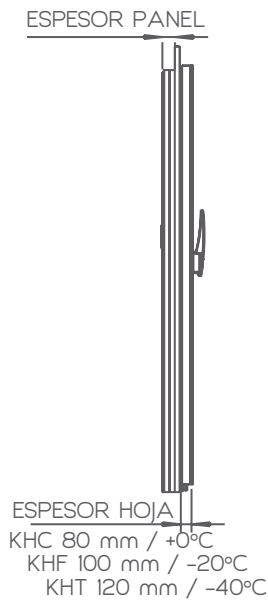

Dimensiones foso (modelos KHFV y KHTV)

Interior cámara

Exterior cámara

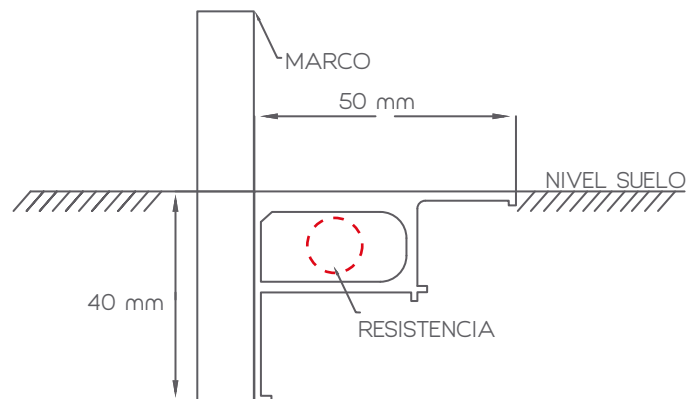

Modelo	KHCV	KHFV	KHTV
Temperatura	T +0°	T -20°	T -40°
Espesor hoja	80mm	100mm	120mm
Resistencia calefactora	-	30W/m	50W/m
W/m ² K (PIR)	0,27	0,22	0,17