

## HSH 300-4000

Modelo	Código
HSH 300	3IRH0005
HSH 600	3IRH0006
HSH 1000	3IRH0007
HSH 1400	3IRH0008
HSH 1900	3IRH0009
HSH 2500	3IRH0010
HSH 3000	3IRH0011
HSH 4000	3IRH0012

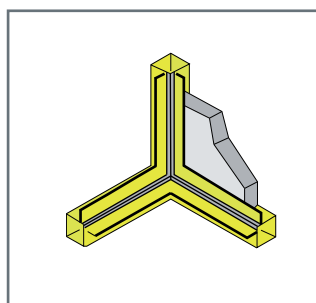

Intercambiador en aluminio



Panel tipo sandwich

## Características técnicas

MODELO			HSH 300	HSH 600	HSH 1000	HSH 1400	HSH 1900	HSH 2500	HSH 3000	HSH 4000
Caudal de aire	m <sup>3</sup> /h		300	500	1.000	1.400	1.900	2.500	3.200	4.000
Presión estática útil	Pa		100	100	90	140	120	110	170	170
Presión sonora	dB (A)		51	51	54	60	59	56	59	62
Potencia motor	W		2 x 60	2 x 60	2x 147	2x 350	2x 350	2x 350	2x 550	2x 750
Intensidad máx	A		1,2	1,4	3	5,8	6,2	6	11,4	6,2
Velocidad ventiladores			3	3	3	3	3	3	3	2
Tensión/fases/frecuencia	V/nº/Hz		230/1/50	230/1/50	230/1/50	230/1/50	230/1/50	230/1/50	230/1/50	400/3/50
Eficiencia (*)	%		52	56,1	53,4	52,1	51,8	57,6	56	55,6
Potencia recuperada (*)	kW		1,4	2,6	4,6	6,2	8,4	12,3	15,3	19,4
Temperatura salida (*)	°C		8,1	8,7	8,3	8	7,9	9,4	9	8,9
Tipo de filtros			G4	G4	G4	G4	G4	G4	G4	G4
Dimensiones	Ancho	mm	990	990	1.150	1.350	1.450	1.700	1.700	1.700
	Fondo	mm	750	750	860	900	900	1230	1230	1230
	Alto	mm	270	270	385	410	470	490	530	630
Aislamiento termoacústico	mm	10	10	10	20	20	20	20	20	20
Peso	kg	39	41	68	91	99	140	155	179	179

Reservados los derechos a modificar modelos y datos técnicos.

(\*) Prestaciones evaluadas ante la presencia de las siguientes condiciones:  
caudal nominal del aire; aire exterior a -5°C 80% HR; aire ambiente a 20°C 50% HR

# Recuperadores de calor gama HSH

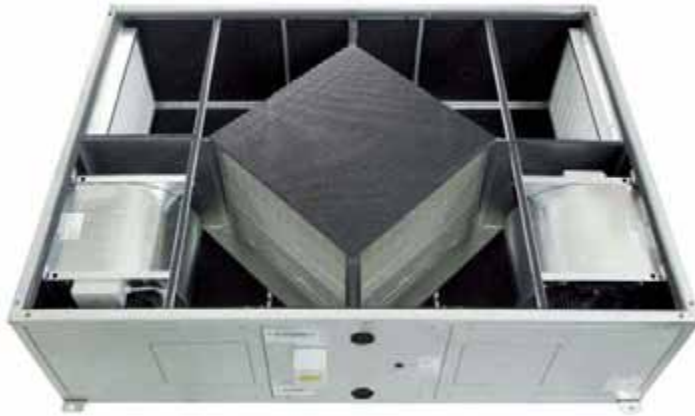

## Accesorios opcionales

Panel de control  
3 velocidades PC1

3ITH1100



Presostato de  
limpieza de filtro

3ITH2111



HSH 300-4000

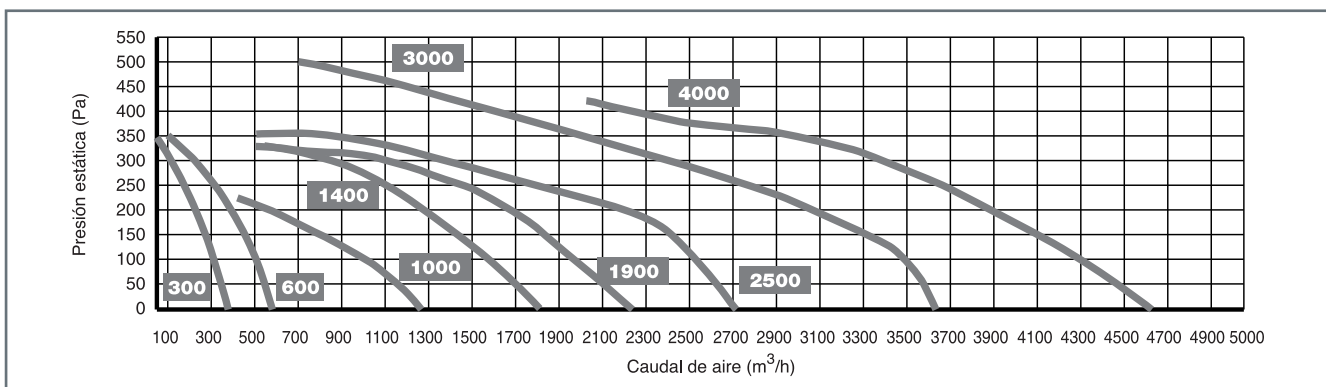

Curvas de presión disponible

- Máxima eficiencia  
Intercambiador en aluminio de flujo cruzado.
- Aislamiento termo acústico óptimo  
Reducimos al máximo las pérdidas y el nivel sonoro gracias a su panel tipo sandwich.
- Simplicidad de instalación y mantenimiento  
Gracias a su diseño específico.